

Cave Cave



Technische & Hospitality Rider



• ME • PRODUCTIONS •
ARTIESTEN- & ORGANISATIEBUREAU



VOORWOORD

Bedankt voor de interesse in Cave Canem! Omdat we het graag zowel leuker als gemakkelijker voor je maken, stippen we direct wat punten aan die cruciaal zijn. Let op: Kun je niet voldoen aan één van de cruciale punten? Hiervoor kunt u contact opnemen met artiestenbureau MEProductions, zodat we samen naar een oplossing kunnen zoeken. Indien er geen passende oplossing gevonden wordt, behoudt de band zich het recht voor om het optreden te annuleren.

CONTACTGEGEVENS

Contactpersoon Band	Derwin Kiers - 0619995621
Contactpersoon Techniek:	Sander van Ommen - 0681060293
MEProductions (boeker):	Herwin Lokken - 0651158150

BAND

Jarnick Hulzebos	Zang + Percussie
Sander van Ommen	Gitaar + Zang
Joran van Ommen	Basgitaar + Zang
Derwin Kiers	Gitaar + Zang

De crew is 2 uur voor de afgesproken speelklaar-tijd aanwezig op locatie. Het podium dient goed bereikbaar te zijn voor een personenbus + aanhanger. Graag zorgdragen voor een stevige en gelijkmatige ondergrond voor het verplaatsen van de flightcases.



INHOUDSOPGAVE

1. Priklijst & benodigdheden
2. Inprik & monitoring
3. Transport, laden & lossen
4. Opbouw & podium(opstelling)
5. Hospitality
6. Veiligheid

PRIKLIJST & BENODIGDHEDEN

1	Zang 1	Jarnick	XLR	Microfoonstandaard in eigen beheer (voor Shure SM58B).
2	Zang 2	Sander	XLR	Shure SM58B in eigen beheer (indien nodig).
3	Zang 3	Joran	XLR	Shure SM58B in eigen beheer (indien nodig).
4	Zang 4	Derwin	XLR	Shure SM58B in eigen beheer (indien nodig).
5	Gitaar R	Derwin	XLR	Gitarist beschikt over eigen DI op pedalboard, Fantoomspanning (48V) vereist.
6	Gitaar L	Sander	XLR	Gitarist beschikt over eigen DI op pedalboard, Fantoomspanning (48V) vereist.
7	Bas	Joran	XLR	Basgitarist beschikt over eigen DI op pedalboard, geen fantoomspanning vereist.



8	Cajon	Jarnick	XLR	Uitversterking via eigen pickup, via DI. Fantoomspanning (48V) vereist.
9	Kick	Jarnick	XLR	Uitversterking via eigen pickup, via DI. Fantoomspanning (48V) vereist.

INPRIK & MONITORING

Voedingspanning bij inprrik (festival)

Bij inprrik heeft elke muzikant een eigen stroompunt nodig (230VAC), bij voorkeur bij elke microfoonstandaard 1 punt (4 in totaal). Alle stroompunten dienen geaard te zijn.

Monitoring indien gebruik wordt gemaakt van PA-systeem opdrachtgever

De band speelt over een eigen in-ear monitorsysteem. Hiervoor wordt gebruik gemaakt van een line- splitter (wanneer nodig ook in bezit van de band) die tussen de instrumenten op het podium en de snake naar de FOH wordt geïnstalleerd. Kabels tussen instrumenten/splitter en splitter/FOH dienen door opdrachtgever geleverd te worden.



TRANSPORT, LADEN & LOSSEN

1. De crew is 2 uur voor de afgesproken speelklaar-tijd aanwezig op locatie. Het podium dient goed bereikbaar te zijn voor een personenbus + aanhanger. Graag zorgdragen voor een stevige en gelijkmatige ondergrond voor het verplaatsen van de flightcases.
2. Het is mogelijk dat de overige bandleden met 2 personenauto's arriveren. Graag rekening houden met parkeergelegenheid voor 3 personenauto's en een aanhanger. Band en crewleden parkeren graag backstage. Indien dit niet mogelijk is, dient er een veilige parkeerplaats aangewezen te worden op loopafstand, waarbij er geen kosten in rekening gebracht worden voor de crew en bandleden.

OPBOUW & PODIUM(OPSTELLING)

1. De minimale benodigde ruimte is 4 × 3 meter (breedte × diepte). Op het podium dient er minimaal 2 verschillende vrije groepen van 16A 230V beschikbaar voor de band.
2. In geval van een optreden in de buitenlucht zorgt de opdrachtgever dat het podium overdekt is en dat de achterkant en zijkanten afgeschermd zijn tegen alle mogelijke weersomstandigheden. Tevens dient een degelijke overkapping aanwezig te zijn voor de crewleden die het licht en geluid bedienen.
3. Indien de band eigen backline verzorgt dient het podium 3 uur van tevoren bereikbaar en gereed te zijn voor opbouw.



Podiumopstelling:

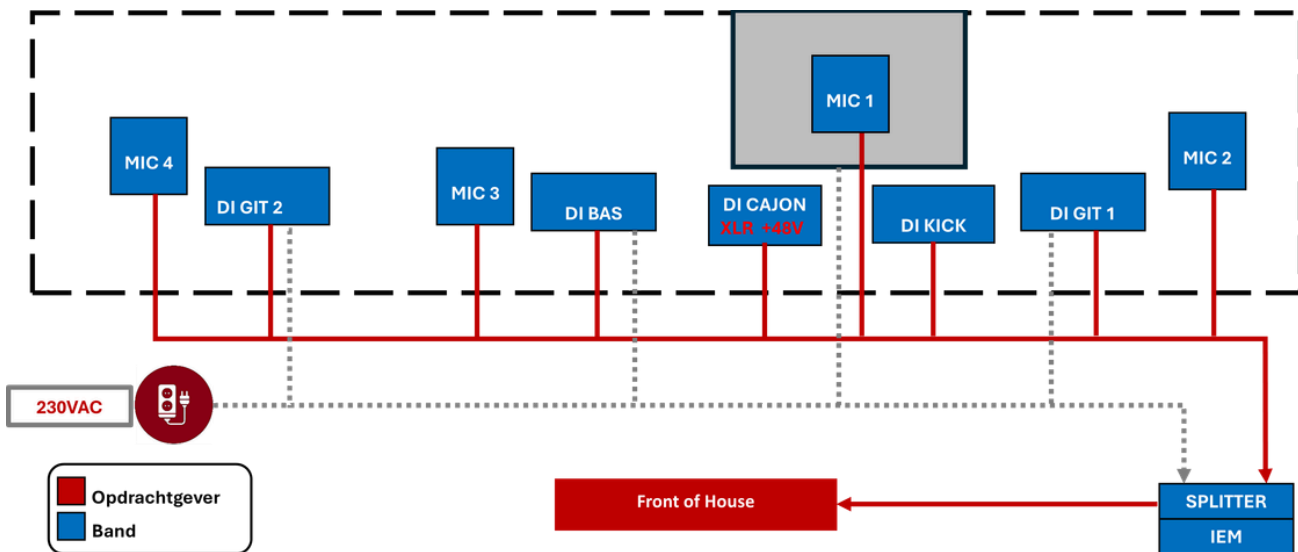

HOSPITALITY

Kleedkamer

De opdrachtgever dient een verwarmde en goed verlichte ruimte aan te bieden ten behoeve van omkleden en andere voorbereidingen. Deze kamer dient afgesloten te kunnen worden zodat de bandleden hun persoonlijke bezittingen veilig kunnen opbergen. De kamer moet geschikt zijn voor minstens 5 personen; met 5 stoelen. Er dient een toilet dichtbij te zijn welke niet toegankelijk is voor bezoekers van het event. De band kan in deze ruimte gebruik maken van de (onderstaande) genoemde consumpties.

Catering

- Als de aankomsttijd voor 20:00 uur is dient de opdrachtgever te voorzien in een voedzame maaltijd voor de band en crew (5 personen).
- Graag de ruimte voorzien van een assorti (fris)dranken, bier en snacks voor voor, tijdens en na de show. Er dient ook voldoende water aanwezig te zijn voor op het podium (flesjes van max 0,5 liter).



VEILIGHEID

De opdrachtgever verzekert de veiligheid van Cave Canem en crew en draagt er zorg voor dat de back-line op het podium en overige apparatuur veilig zijn. Ook gedurende de pauze wanneer de band en crew niet aanwezig is.

OVERIG

De in deze rider genoemde voorwaarden zijn uitsluitend bedoeld om het optreden voor zowel u als opdrachtgever als voor de band en crew zo goed mogelijk te laten verlopen.

Indien er aan de voorwaarden niet kan worden voldaan neemt u dan contact op met MEProductions zodat we vooraf kunnen bekijken of het opgelost kan worden.

Bij het niet nakomen van deze bepalingen, behoudt de band zich het recht voor om het optreden geen doorgang te laten vinden, hetgeen niet inhoudt dat de opdrachtgever van zijn financiële verplichtingen wordt ontslagen. Ondergetekende verklaart hierbij namens opdrachtgever gemachtigd te zijn tot ondertekening van deze rider.

Op naar een geweldig optreden!